



SOLIDO SMART XL KLEINE KLÄRANLAGEN

REWATEC®

Programm 2023/2024

**MEHRBEHÄLTER-
ANLAGEN
FÜR 51-100 EW**

2023/2024



SOLIDO SMART XL KLEINE KLÄRANLAGEN

Ideal für: Gemeinschaftsanlagen, Gaststätten, Pensionen, Hotels, gewerbliche Nutzungen

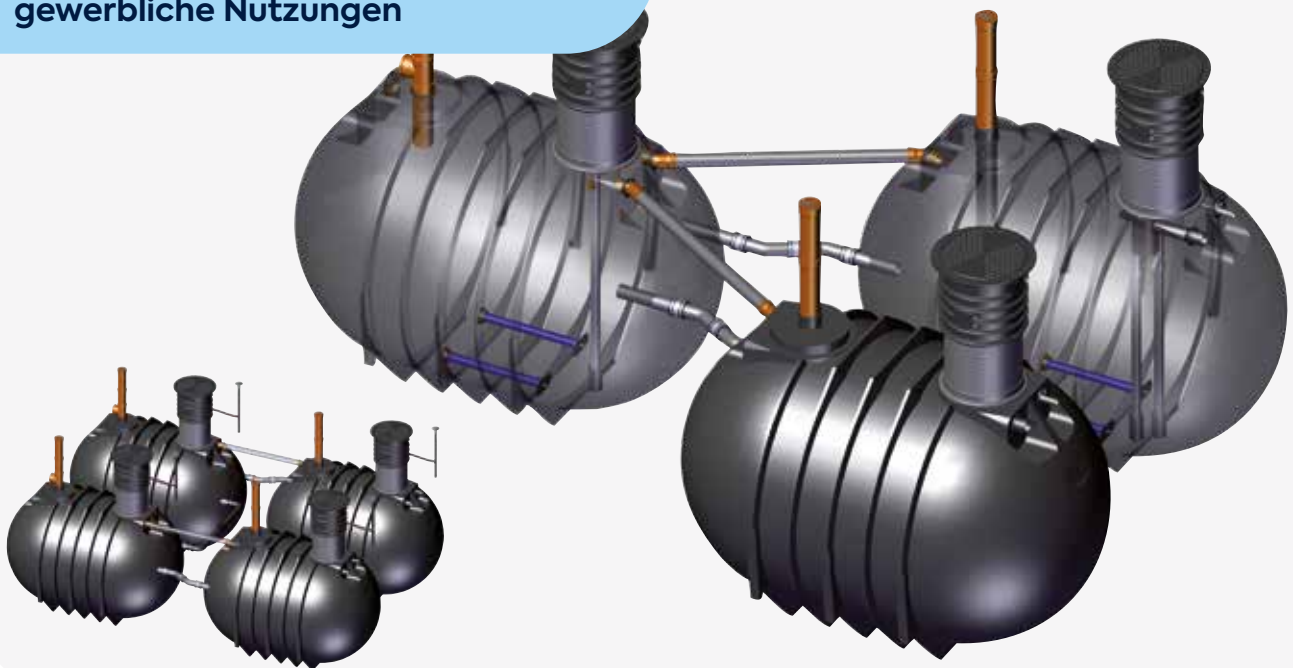

Drei- oder Vier-Behälteranlage



3 Jahre Garantie auf Klärtechnik (bei Wartung durch autorisierten Fachbetrieb)



25 Jahre Behälter-Garantie



Getestet in Anlehnung an EN 12566-3

Solido SMART – die vielseitige Kläranlage mit Direktbelüftung ohne Vorklärung

- Einfach zu installieren und extrem leistungsfähig
- Leicht erweiterbar durch modularen Aufbau
- Sehr wenig Klärschlamm und nahezu geruchlos
- Sparsam - nur ca. 15,- € Strom pro Person und Jahr

Hochbeständige und einbaufreundliche Klärbehälter

- Fugenlos dicht aus abwasserresistenten, recyclingfähigen Qualitätspolyethylen hergestellt
- Äußerst kompakt, stabil und hochbeständig
- PKW- bzw. LKW-befahrbar
- Verstärkter Behälter der X-Line für schwere Einbaubedingungen und hohes Grundwasser
- Einfache Handhabung bei Transport und Einbau
- Eigene Produktion in Mecklenburg-Vorpommern

Flexible und zuverlässige Klärtechnik

Solido SMART XL ist äußerst flexibel. Sie ist problemlos einsetzbar für Nutzungen mit starken saisonalen Lastschwankungen. Bei Bedarf kann die Anlage sogar teilweise abgeschaltet werden. Anpassungen an veränderte Betriebsbedingungen sind mit Solido SMART XL auch nachträglich möglich. So wächst die Anlage entsprechend den Bedürfnissen der Nutzer mit. Als Eigner oder Betreiber investieren Sie in eine wartungsarme, zukunftssichere Abwasserlösung.

Wir klären das für Sie!

SBR-KOMPLETTANLAGEN (51 - 100 EW)

Lieferumfang Komplettanlage Solido SMART XL (pro Behälter):

- Vormontierter Klärbehälter BL, Universalrohr DN 160, Zulauf DN 160
- Schacht (bis angegebene Zulauftiefe, siehe unten) und begehbare Deckel (mit Kindersicherung)
- 2 Rohrbelüfter, Zuluftstutzen mit 3 m Schlauch
- Technik-Kapsel mit 15 m Kabel, Steuerung und Überfüllmelder für Heber

Die Solido SMART Technik-Kapsel

Garantiert sicher: Der hohe Luftaustausch (ca. 180-mal pro Stunde) und die Eigenwärme im Betrieb schützen die Technik zuverlässig. Kondenswasser oder Klärgase haben keine Chance.

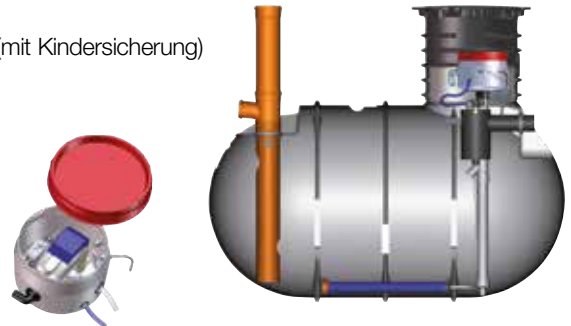

Solido SMART XL

Grundwassergeeignet bis [Tankäquator](#)

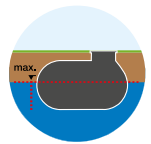

Solido SMART XL	max. Einwohner	Tanktyp	Verdichter (l/min.)	Bestell-Nr. Standard
EBL-99X3	75 EW	3 x 10000	3 x 210 W (200)	KEBL99X3
EBL-99X4	100 EW	4 x 10000	4 x 210 W (200)	KEBL99X4

Verstärkte X-Line: Grundwassergeeignet bis zur [Tankschulter](#)

Klärbehälter BL X-Line, pro Tank mit Aufpreis für höhere Wandstärke	KKZT0409
---	----------

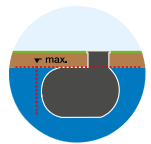

Technische Daten Tanktyp BL (Rundtank) 10000		
Gewicht (nur Tank)	kg	410
Länge (L)	cm	340
Breite	cm	231
Einbautiefe (ET)	cm	min. 291 max. 334
Zulauf (Unterkante) bis Gelände (Ezu)	cm	min. 51 max. 134
Zulauf (Unterkante) bis Tanksohle (Hzu)	cm	240
Alternativer Zulauf	cm	200
Höhenversatz Zulauf-> Ablauf	cm	42
Alternativer Zulauf-> Ablauf	cm	5
Diagonalmaß	cm	324

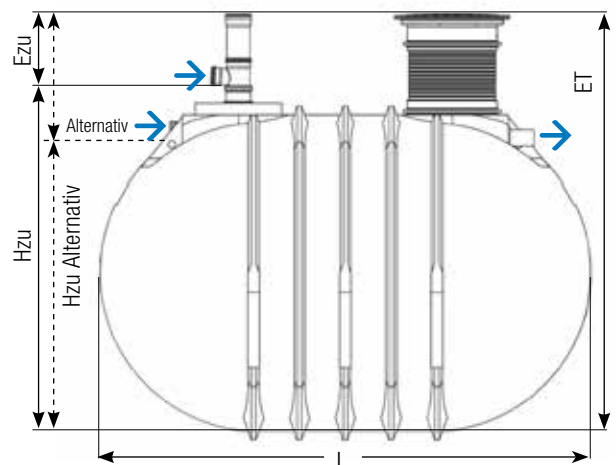

Zubehör	Bestell-Nr.
Version "Technik-außerhalb-vom-Tank" statt Technik-Kapsel, preisgleich mit Standard-Ausführung: Verdichter + Steuerung zur geschützten Montage außerhalb des Tanks, inkl. Verbindungen für max. 15 m Entfernung	KKZT01**
Aufpreis Phosphor-Elimination (< 1 mg/l), Dosierpumpe (gekapselt) und Fällmittelschacht	Auf Anfrage
Schachtverlängerungen für tieferen Einbau, befahrbare Schächte / Deckel etc., siehe Prospekt Kleinkläranlagen Solido SBR-System unter rewaterc.de/kataloge/	

Die abgebildeten Anlagen sind **nicht** für einen Einfluss von Fremdwasser (Zufluss von Regen- oder Oberflächenwasser durch undichte Grundleitungen bzw. Fehlan schlüssen von Regenwasser-Fallrohren) ausgelegt.

Beratung

T. +49 30 440138 30
(Mo. bis Fr. 9:00 – 16:00 Uhr)
berlin.ptwe.de@premiertech.com

- Informationen & Service
- Kataloge & Prospekte
- Produkt-Videos

aktuell.rewatec.de



Weitere Fachprospekte

Kleinkläranlage
Solido SBR-System



Kleinkläranlage Ecoflo
mit Biofiltersystem



Sammelgruben für
häusliches Abwasser



Regenwasser
Management



PREMIER TECH – QUALITÄT AUS DEUTSCHLAND FÜR UNSERE WELT

Etwas Positives zu bewirken durch die Verbindung von Menschen und Technologien. Darum geht es bei Premier Tech Water and Environment mit Sitz in Boizenburg. Unsere Team-Mitglieder erarbeiten Innovationen für ein verantwortungsvolles Regen- und Abwassermanagement. Dabei definieren wir stets neu, was durch nachhaltige

lokale Lösungen möglich ist. Als Teil eines kanadischen Familienunternehmens erschaffen wir weltweit gefragte Wassertechnologien. Mit deutschem Know-how und Produktion in Mecklenburg-Vorpommern. Unsere Umwelt für die Zukunft zu schützen ist Antrieb und die gemeinsame Leidenschaft aller.



Mehr als 350.000 Systeme
weltweit eingebaut



Tanks aus 100 %
recyclbarem Polyethylen



Qualität und Nachhaltigkeit
Tanks bis 35 Jahre Garantie



PT Water and Environment GmbH

Am Gammgraben 2
19258 Boizenburg DEUTSCHLAND
T. +49 38847 6239-0
F. +49 38847 6239-2130
info.ptwe.de@premiertech.com
PT-WaterEnvironment.de
rewatec.de

Mit freundlicher Empfehlung

Stand: 07/2023

Bestell-Nr. INAW2218DE